

XBNC001 黑線追蹤車

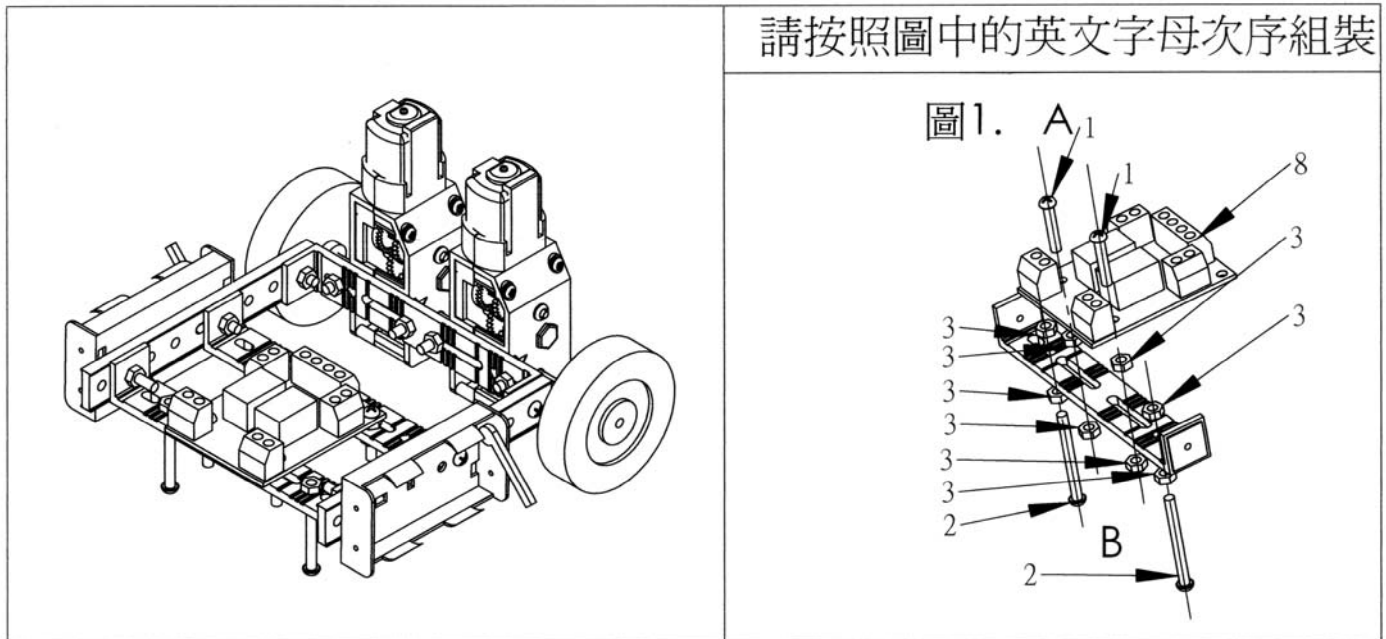

NO.	名稱	數量
1	圓頭機牙螺絲 M3 × 10 mm	14
2	圓頭機牙螺絲 M3 × 25 mm	4
3	六角螺絲母 M3	20
4	XB-001 “I”長模型條 14 mm × 204 mm	2
5	XB-003 “U”型模型條 14 mm × 92 mm	3
6	NF-41-06 雙速曲軸齒輪箱	1
7	車輪	2
8	NC-001**機械追蹤線版	1
9	BH-22A 2 × 2A 帶開關電池架(尺寸以實物為準)	1

** 可用NC002 (第二代黑線追蹤器)

XBNC0010501

ROOM D, 23/F., GLEE INDUSTRIAL BLDG., 77-81 CHAI WAN KOK ST., TSUEN WAN.

荃灣柴灣角街 77-81 號致利工業大廈 23 樓 D 室

TEL: 2395 5121

FAX: 2789 1449

<http://www.namfung.com.hk/>
info@namfung.com.hk

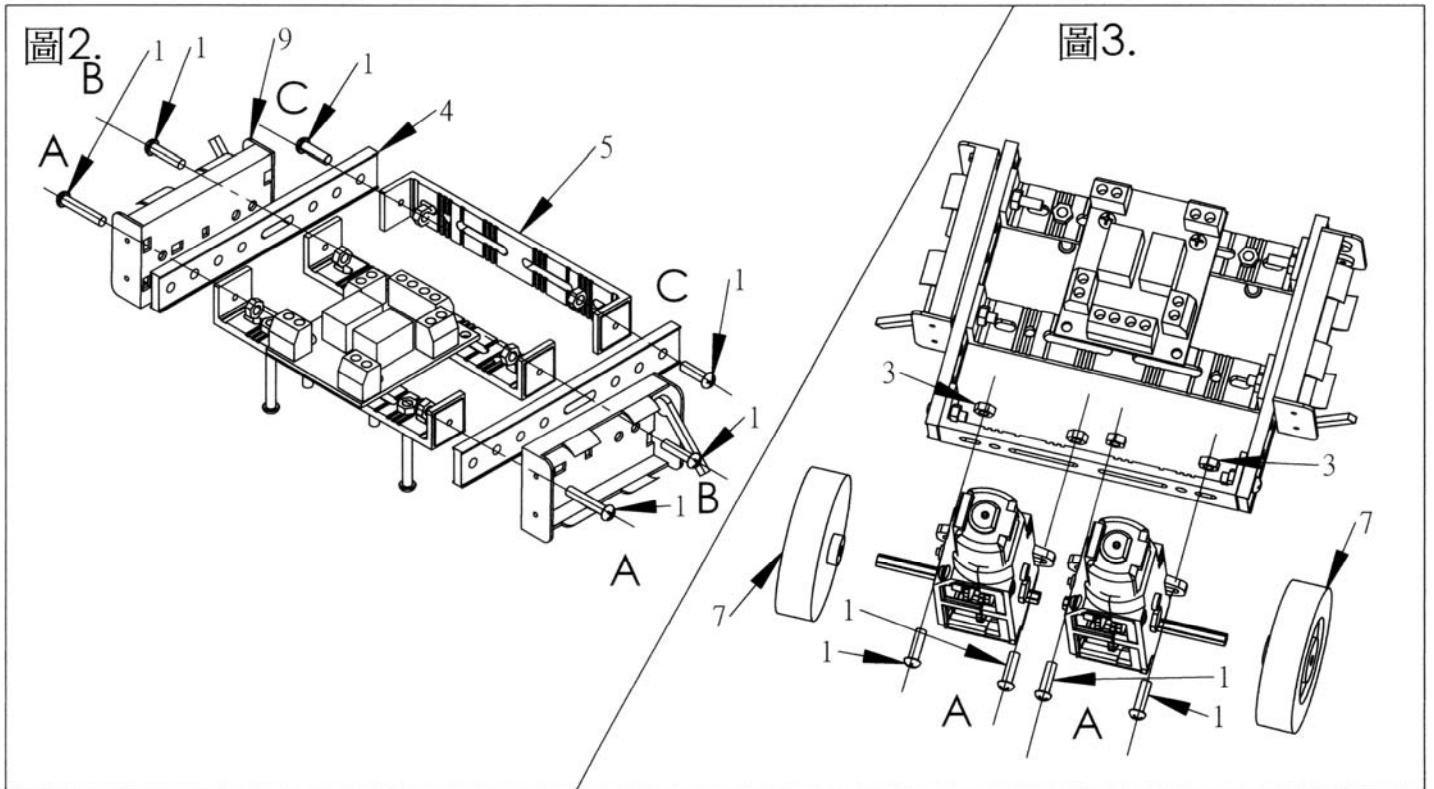

XBNC0010501

ROOM D, 23/F., GLEE INDUSTRIAL BLDG., 77-81 CHAI WAN KOK ST., TSUEN WAN.

荃灣柴灣角街 77-81 號致利工業大廈 23 樓 D 室

TEL: 2395 5121

FAX: 2789 1449

<http://www.namfung.com.hk/>
info@namfung.com.hk